

Air cargo Operations

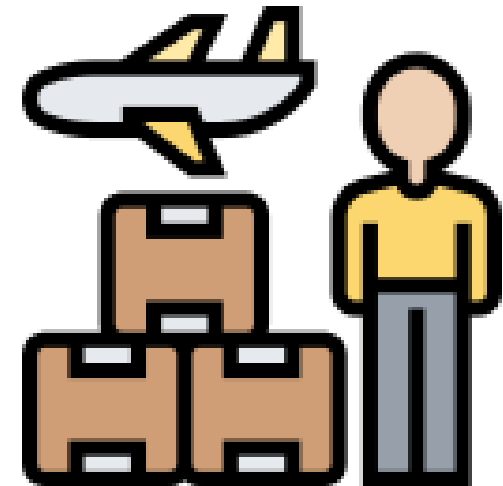

Santipong jirotkulkit

Incheon International Airport, South Korea

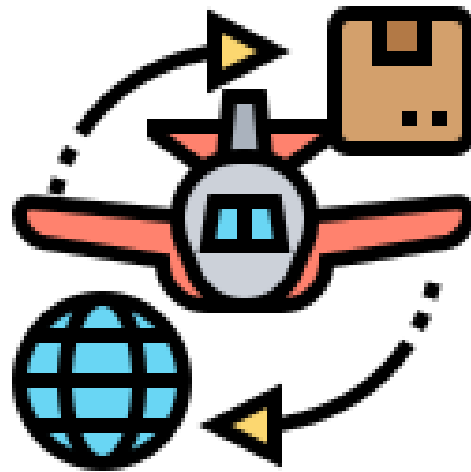
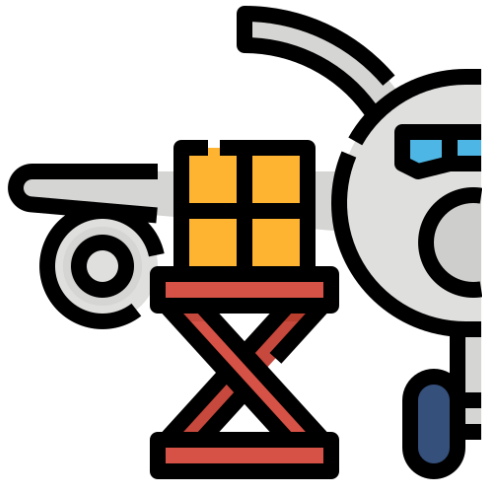



Glider



Balloon

AIRSHIP





AIR CARGO

คุณลักษณะที่สำคัญของการขนส่งสินค้าทางอากาศ

1. ความรวดเร็ว การขนส่งสินค้าทางอากาศถือว่าเป็นการขนส่งที่รวดเร็วที่สุด
2. ความแน่นอน มีตารางการบินที่แน่นอน สม่ำเสมอ และตรงต่อเวลา





อุตสาหกรรมการบิน Aviation Industry

ธุรกิจการบิน
(Airline Business)

ธุรกิจเครื่องบิน
(Aircraft Business)

ธุรกิจท่าอากาศยาน(Airport Business)

ธุรกิจบริการ
เครื่องช่วยใน
เดินอากาศ (Air
Navigation Aids
Business)

หน่วยงานที่
เกี่ยวข้องกับ
อุตสาหกรรมการ
บิน
(Organization
in Aviation
Industry)

ORGANISATION DE L'AVIATION
CIVILE INTERNATIONALE

INTERNATIONAL CIVIL
AVIATION ORGANIZATION



CAAT 

สำนักงานการบินพลเรือนแห่งประเทศไทย

The Civil Aviation Authority of Thailand

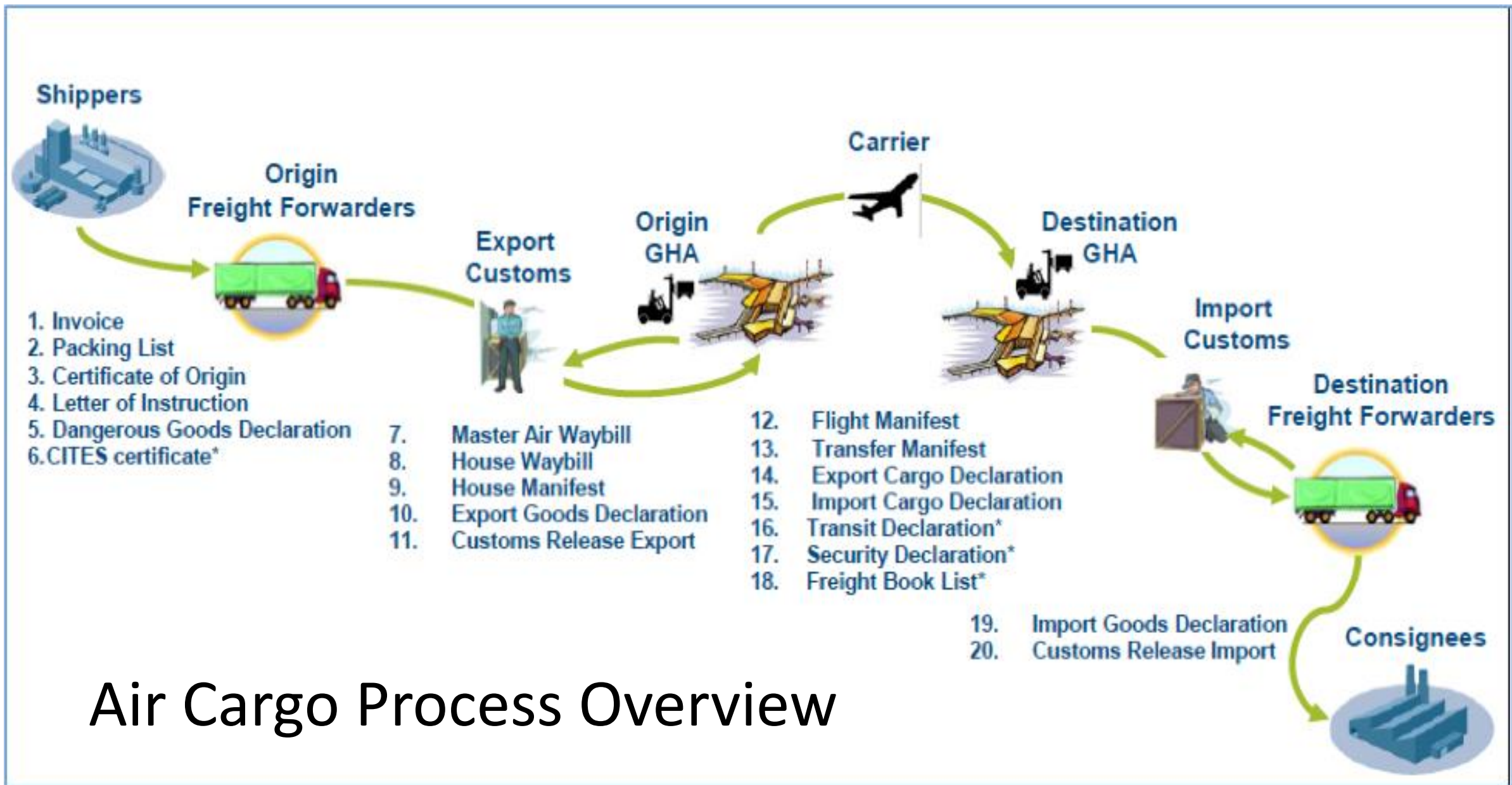

Air Cargo Process Overview

พาหนะและอุปกรณ์บรรทุกสินค้าทางอากาศ



1. เครื่องบินโดยสาร (Passenger Flight/Passenger Aircraft)
ผลิตขึ้นเพื่อขนส่งผู้โดยสารโดยเฉพาะ



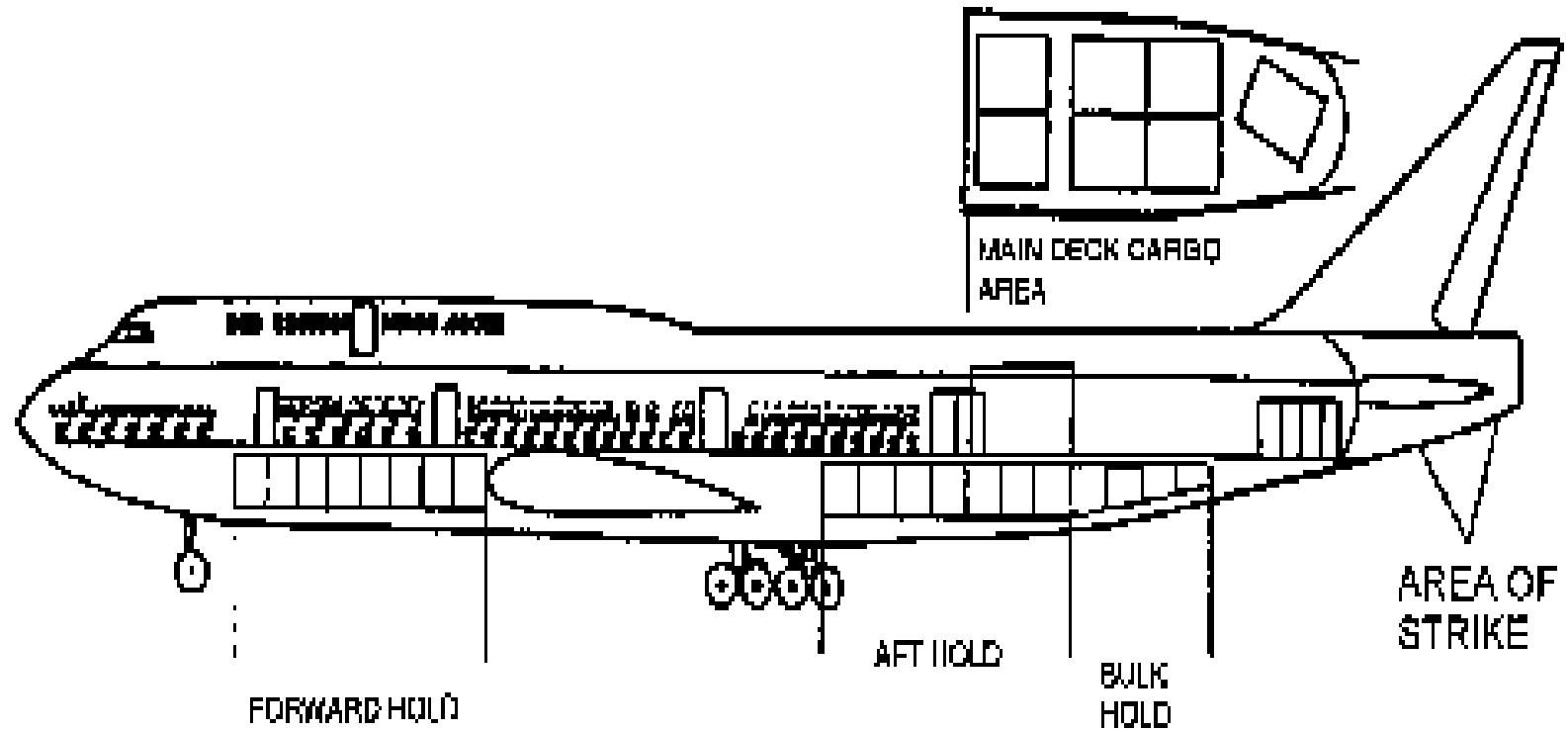

Passenger Aircraft

2. เครื่องบินกึ่งโดยสาร/เครื่องบินแบบผสม (Combine Aircraft) ผลิตขึ้นเพื่อขนส่งผู้โดยสารและสินค้า



Boeing 737-200 Combi – Main Deck Container Dimensions

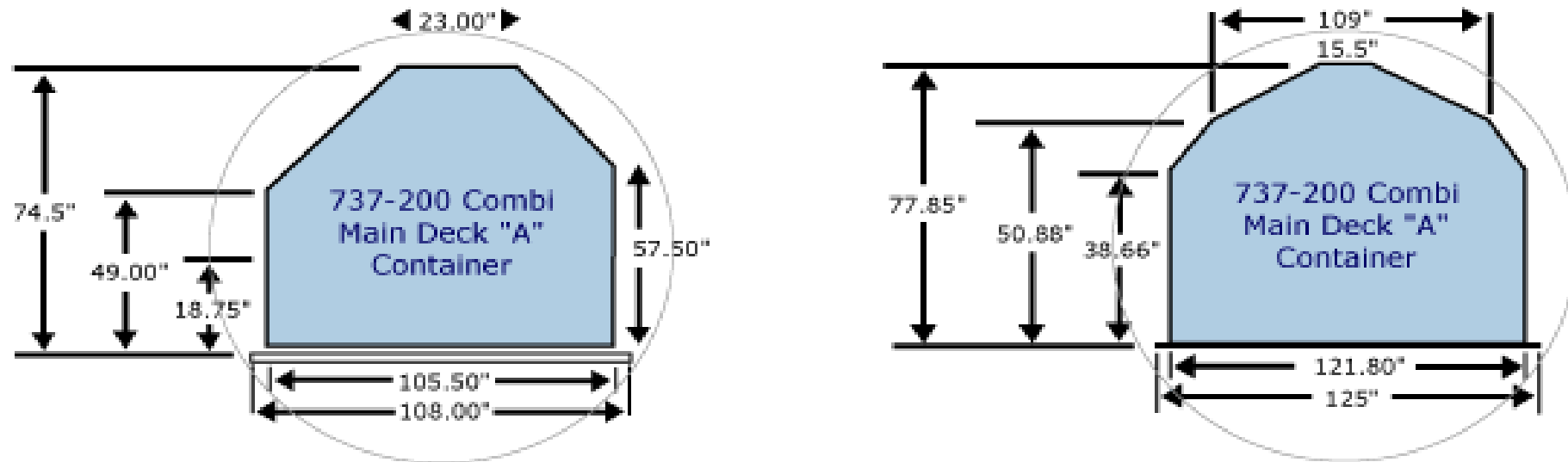

Boeing 737 Lower Deck Cargo Door Dimensions

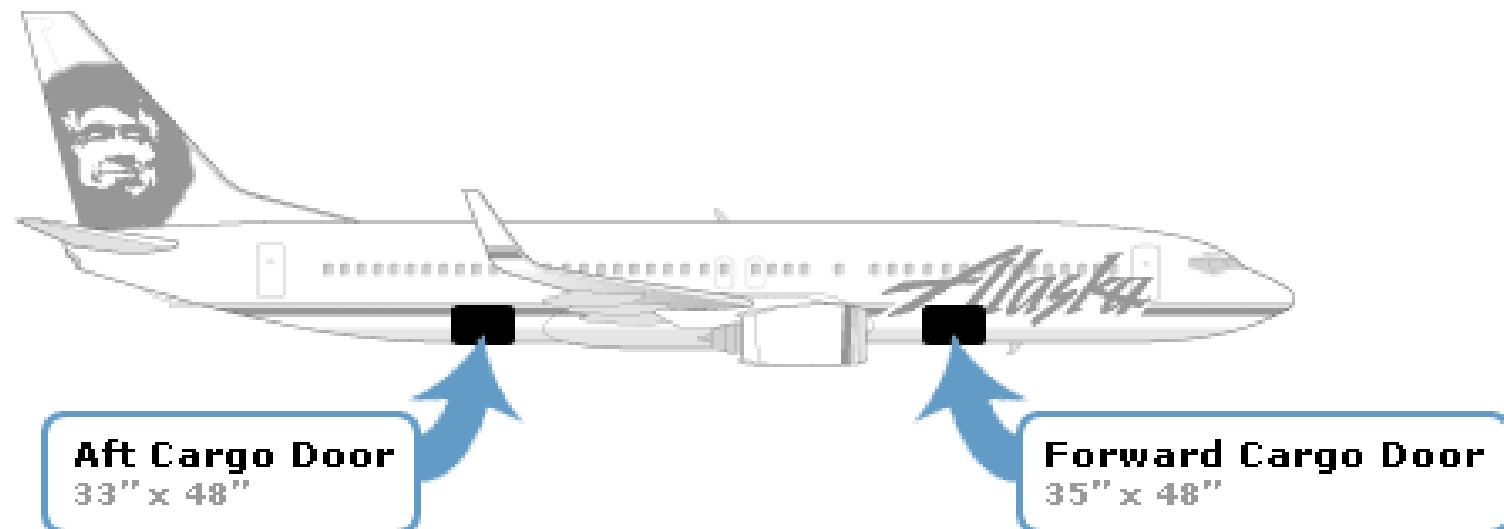



**3. เครื่องบินบรรทุกสินค้า (Charter Flight/Cargo Flight/Freighter)
ผลิตขึ้นเพื่อขนส่งสินค้าโดยเฉพาะ**



World

TWICE

LAD 43805 UPS/SX

AAV 82386 UPS/SX



LAD 43805 UPS/SX

LAD 43805 UPS/SX

LAD 43805 UPS/SX

TAPE 413









ห้องโดยสารของเครื่องบิน AIRBUS A330 ของ LUFTHANSA เต็มไปด้วยสินค้า

ผู้ที่ให้บริการขนส่งสินค้าทางอากาศแบ่งตามลักษณะ ของการบริการดังนี้

1. Carrier
2. Air Freight Forwarder
3. Air Courier
4. Air Parcel Post



1. Carrier หรือ Airlines

สายการบินหรือบริษัทการบินต่างๆ ที่ให้บริการขนส่งสินค้าทางอากาศ เป็นเจ้าของระวางสินค้า ซึ่งจะขายระวางบรรทุกให้แก่ผู้ส่งออกโดยตรงส่วนหนึ่ง และยังขายระวางสินค้าให้แก่ผู้ให้บริการประเภท Air Freight Forwarder เพื่อนำไปขายต่อให้กับผู้ส่งออกด้วย

- เป็นผู้ให้บริการรับขนส่งสินค้าไปยังจุดหมายปลายทาง
- เป็นผู้ให้บริการที่ออกหนังสือใบตราส่งสินค้าที่เรียกว่า Master Air Waybill (MAWB)



Robert L. Cicciolo

POLAR AIR CARGO

N652FT

POLAR



A

2. Freight Forwarder

ตัวแทนรับส่งสินค้าทางอากาศ ที่ได้รับรองจากสมาคมการขนส่งทางอากาศระหว่างประเทศ และได้รับการแต่งตั้งจากบริษัทที่ให้บริการการบินให้ดำเนินการรับสินค้าและออกใบตราสินค้าทางอากาศให้แก่ผู้ส่งออก มีบทบาทและหน้าที่ดังนี้

- Freight Charge
- Consolidated
- One Stop service
- House Air Way Bill (HAWB)

Freight Forwarder ออกได้เป็น 6 จำพวก ตาม ขอบเขตของงานที่กระทำ ดังนี้

1. **Agent** คือ เป็นแค่นายหน้าในการขายระวางของสายการบิน และได้ค่าตอบแทนเป็นคอมมิชชั่น 5% จากยอดขาย และราคาขายก็มักเป็นไปตามที่สายการบินกำหนด

2. Franchiser

คือ ตัวแทนที่เป็นทางการในการจำหน่ายระวางของสายการบิน (General Sales Agents - GSA) และมักจะซื้อระวางจากสายการบินเพื่อมาขายต่อ รวมถึงเป็นตัวแทนในการจัดการด้านการขนส่ง และเอกสารบางอย่างให้แก่สายการบินด้วย

3. Partner

คือ การร่วมมือเป็นพันธมิตรกับสายการบิน และกระทำการเป็นทั้งตัวแทนจำหน่ายระวางและการจัดการทางภาคพื้นดินทั้งหมดให้แก่สายการบิน นั่นคือ จัดการในส่วนของการขนส่ง เอกสาร และงานพิธีการศุลกากรทั้งหมด (Door-to-Airport and Airport-to-Door Activities) การร่วมมือในลักษณะนี้มีมากขึ้น และสายการบินมักจะจับมือกับ Freight Forwarder รายใหญ่ที่มีเครือข่ายขนส่งทั่วโลกให้มาร่วมเป็นพันธมิตรกัน

4. Subcontractor

คือ การที่สายการบินจ้าง Freight Forwarder รายใดรายหนึ่งให้
กระทำการดังกล่าวในข้อ 3 ให้ในนามของตน กล่าวอีกนัยหนึ่งคือ สาย
การบินจะเป็นผู้เสนอ Door-to-Door Service ให้แก่ผู้ส่งออกเองแล้วมา
จ้าง Freight Forwarder ให้เป็นผู้กระทำแทน

5. Consolidator หรือ Purchaser

คือ ผู้ที่ทำการซื้อระหว่างในลักษณะเหมาระหว่างขนาดใหญ่ และซื้อได้ในราคา Bulk-Rates แล้วนำระหว่างนั้นมาขายต่อให้แก่ผู้ส่งออกรายใหญ่หรือตัวแทนอื่น ๆ ตาม ข้อดังกล่าวข้างต้น Consolidator จึงมีลักษณะเหมือนผู้ขายส่ง (Wholesaler) และไม่ต้องทำการตลาดใด ๆ และไม่มีสถานะเป็น Agent ของสายการบินอีกด้วย

6. Competitor

คือ Forwarder ที่ทำการเสมือนสายการบิน โดยเช่าเหมาลำเครื่องบินมาและขายระวางบนเครื่องบินนั้น ในขณะที่เดียวกันก็ยังซื้อระวางจากสายการบินไปพร้อม ๆ กันในเส้นทางที่ไม่ได้บินเอง เช่น Panalpina Freight ได้เช่าเครื่องบินมาบินในเส้นทาง Huntsville, Alabama เป็นต้น

3. Air Courier

คือผู้รับขนส่งพัสดุภัณฑ์ทางอากาศ ปัจจุบันมีผู้ให้บริการทั้งขนาดใหญ่ที่มีฝูงบินเป็นของตนเอง เช่น Fedex, DHL, UPS TNT, Etc. และผู้ให้บริการขนาดเล็กที่ซื้อระวางมาจากสายการบินอีกทอดหนึ่ง เช่น World Courier โดยมีบทบาทหน้าที่ดังนี้

- ให้บริการการขนส่งสินค้าที่เน้นความสะดวกรวดเร็ว
- สินค้าส่วนใหญ่มีขนาดเล็กและเบา
- Door to Door



4. Air Parcel Post

ผู้ให้บริการรับขนส่งพัสดุไปรษณีย์อากาศระหว่างประเทศ โดยมีเงื่อนไขสินค้าที่รับขนส่งจะมีน้ำหนักต่อชิ้นไม่เกิน 10 กิโลกรัม และเป็นการขนส่งที่ให้บริการโดยรัฐ ซึ่งผู้ใช้บริการจะได้รับการบริการดังนี้

- ผู้ส่งออกจะต้องนำสินค้าไปส่งยังที่ทำการไปรษณีย์ต้นทาง
- ส่งของถึงมือผู้รับโดยตรงที่ปลายทาง เว้นแต่เป็นของที่มีภาษีอากรมาก
- เสียค่าไปรษณีย์อากรที่ต้นทางและผู้นำเข้าที่ปลายทางก็เพียงเสียค่าไปรษณีย์อากรเท่านั้น



สถานีในการขนส่งสินค้าทางอากาศ (Air Cargo Terminal)



Container

Pallet

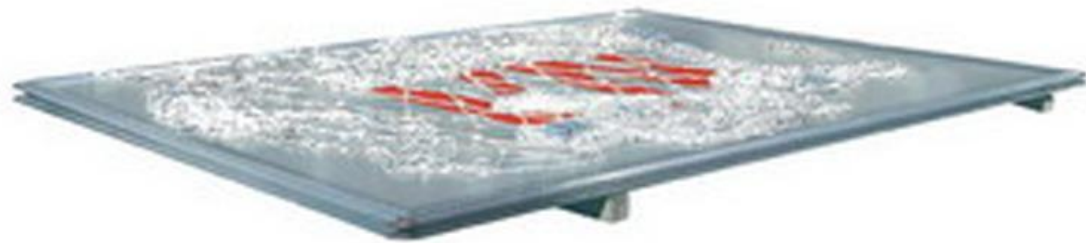

ULD Container



Carts



Tractors



Conveyor belt loaders



Container Dolly





Loader



Forklift



Q&A

